

(19)



(11)

EP 2 840 198 A1

(12)

EUROPÄISCHE PATENTANMELDUNG

(43) Veröffentlichungstag:
25.02.2015 Patentblatt 2015/09

(51) Int Cl.:
E04D 13/158 (2006.01)

(21) Anmeldenummer: **14181265.1**

(22) Anmeldetag: **18.08.2014**

(84) Benannte Vertragsstaaten:
**AL AT BE BG CH CY CZ DE DK EE ES FI FR GB
 GR HR HU IE IS IT LI LT LU LV MC MK MT NL NO
 PL PT RO RS SE SI SK SM TR**
 Benannte Erstreckungsstaaten:
BA ME

(71) Anmelder: **Rimmel, Fritz
87538 Bolsterlang (DE)**

(72) Erfinder: **Rimmel, Fritz
87538 Bolsterlang (DE)**

(30) Priorität: **20.08.2013 DE 102013108968**

(74) Vertreter: **Limbeck, Achim
Rechtsanwaltskanzlei Dr. Limbeck
In der Buch 9
53902 Bad Münstereifel (DE)**

(54) **Ortgangverkleidungs-Profilblech und Verfahren zu dessen Herstellung**

(57) Die vorliegende Erfindung betrifft ein Ortgangverkleidungs-Profilblech (10) mit einem flachen Einschubbereich (16) zum Einschieben in einem Spalt (22) zwischen einem Ortgang-Profilbrett (12) und einem mit dem Ortgang-Profilbrett (12) überlappenden Seitenlappen (20) eines Ortgangziegels (14).

Es wird vorgeschlagen, dass eine zumindest einfach umgebogene oder umgefaltete Profil-Unterkante (18) vorgesehen ist, die dazu ausgelegt ist, in einer oder mehrerer Einschubrichtungen auf eine gleich geformte Profil-Unterkante (18) eines benachbarten Ortgangverkleidungs-Profilblechs (10) aufgesteckt zu werden.

Fig. 1

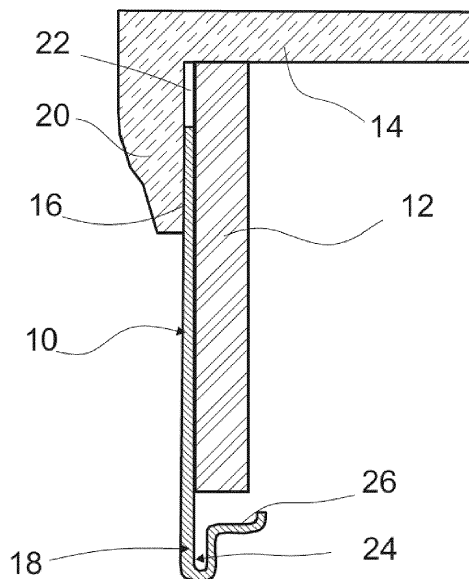

EP 2 840 198 A1